

Серия 240

Пневматический регулирующий клапан Тип 3241-1 и Тип 3241-7 Проходной клапан Тип 3241

Исполнение ANSI

Применение

Регулирующий клапан для промышленных технологических установок

Номинальный диаметр	NPS ½ ... 12
Номинальное давление	Class 125 ... 300
Температуры	-325 ... +842 °F (-198 ... +450 °C)



Проходной клапан Тип 3241 с

- пневматическим приводом Тип 3271 (регулирующий клапан Тип 3241-1)
- пневматическим приводом Тип 3277 (регулирующий клапан Тип 3241-7)

Корпус клапана из

- серого литейного чугуна
- стального литья, в том числе коррозионно-стойкого или низкотемпературного
- ковanej стали или коррозионно-стойкой ковanej стали
- специальных материалов

Моноблочная верхняя часть клапана до NPS 6

Плунжер

- металлическое уплотнение
- мягкое уплотнение
- металлическое уплотнение для повышенных нагрузок

Собранные из унифицированных узлов регулирующие клапаны могут оснащаться различным периферийным оборудованием:

позиционерами, конечными выключателями, соленоидными клапанами и прочими устройствами согласно IEC 60534-6-1 и рекомендациям NAMUR (подробнее см. Обзорный лист ▶ Т 8350).

Варианты исполнения

Стандартное исполнение для температур 15 ... 430 °F (-10 ... +220 °C)

- Тип 3241-1 (рис. 1, рис. 3) · NPS ½ до 12 · с пневматическим приводом Тип 3271 (см. Типовые листы ▶ Т 8310-1, ▶ Т 8310-2 и ▶ Т 8310-3)
- Тип 3241-7 (рис. 2, рис. 4) · NPS ½ до 6 · с пневматическим приводом Тип 3277 для встроенного позиционера (см. Типовой лист ▶ Т 8310-1)

Прочие варианты исполнения

- Резьбовые соединения NPT (рис. 3) · NPS ½ до 2, Class 250
- Регулируемый сальник · см. Обзорный лист ▶ Т 8000-1
- Делитель потока или гарнитура AC-1/AC-2 для снижения уровня шума · см. Типовые листы ▶ Т 8081 и ▶ Т 8082
- Плунжер клапана с компенсацией давления · см. Технические характеристики



Рис. 1: Тип 3241-1
NPS ½ до 12



Рис. 2: Тип 3241-7
NPS ½ до 6

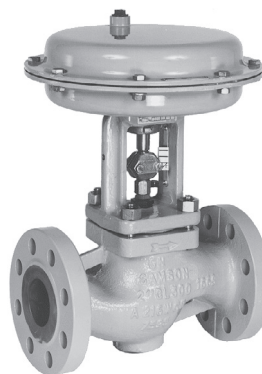

Рис. 3: Тип 3241-1
с резьбой NPT



Рис. 4: Тип 3241-7
NPS ½ до 3, кованая сталь

- Изолирующая вставка или сальфон · см. Технические характеристики
- Обогревающая рубашка · по запросу
- Привод из коррозионно-стойкой стали · см. Типовой лист ▶ Т 8310-1
- Дополнительное ручное управление · см. Типовые листы ▶ Т 8310-1, ▶ Т 8310-2 и ▶ Т 8310-3
- Тип 3241 PSA · Исполнение для установок адсорбции при переменном давлении (PSA) · см. Типовые листы ▶ Т 8012-1 и ▶ Т 8015-1

- Исполнение с сертификатом о типовых испытаниях · для теплогенераторов (см. Типовой лист ► Т 8016) ·
- Исполнение с сертификатом DIN/DVGW для любых газов (см. Типовой лист ► Т 8020) или жидких горючих смесей и сжиженного газа в жидкой фазе (см. Типовой лист ► Т 8022)
- **Исполнение согласно DIN** · (см. Типовой лист ► Т 8015)
- **Исполнение с размерами по японским стандартам (JIS)** · Подробности по запросу
- **Исполнение согласно NACE (высокосернистый газ)** · по запросу

Принцип действия

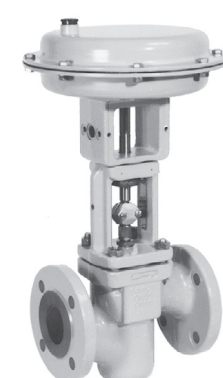
Клапан пропускает среду по стрелке на корпусе. Положение плунжера клапана определяет величину проходного сечения между седлом и плунжером.

Положение безопасности

В зависимости от расположения пружин сжатия в приводе (см. Типовые листы ► Т 8310-1 и ► Т 8310-2) регулирующий клапан имеет **два различных положения безопасности**, в которые он переводится при отсутствии управляющего сигнала:

Шток привода выдвигается пружинами (FA) – нормально-закрыт «НЗ»: при отсутствии управляющего сигнала клапан закрыт.

Шток привода втягивается пружинами (FE) – нормально-открыт «НО»: при отсутствии управляющего сигнала клапан открыт.

Перепады давления

Допустимые перепады давления приведены в Обзорном листе ► Т 8000-4.

На рис. 5-8 показаны примерные конфигурации.



Таблица 1: Технические характеристики

Номинальный диаметр		NPS		1...6		½...2		½...12				½, 1, 1½, 2, 3 ²⁾					
Материал ASTM		серый литейный чугун A 126 B		стальное литьё A 216 WCC		корр.-стойкое стальн. литьё A 351 CF8M		стальное литьё A 352 LCC		корр.-стойкое стальное литьё A 351 CF8		кованая сталь A 105		корр.-стойкая кованая сталь A 182 F316			
Номинальное давление		Class		125		250		150/300				300					
Вид присоединения		фланцы		FF		-		RF ¹⁾				RF ¹⁾					
		концы под приварку		-				DIN EN 12627 рис. 2 только для NPS 1, 1½, 2, 3, 4, 6, 8, 10, 12				-					
		резьба		-		NPT		-				-					
Уплотнение седло-плунжер		металлическое уплотнение · мягкое уплотнение · металлическое для повышенных нагрузок															
Форма характеристики		равнопроцентная или линейная (согласно Обзорному листу ▶ Т 8000-3)															
Соотношение регулирования		50 : 1 при NPS ½...2 · 30 : 1 при NPS 2½...6 · 50 : 1 начиная с NPS 8															
Обогревающая рубашка		Class 150															
Температурные диапазоны в °C (°F) · Допустимые рабочие давления согласно диаграмме давление-температура (см. Обзорный лист ▶ Т 8000-2)		-10...+220 °C (15...430 °F)															
Корпус без изолирующей вставки																	
Корпус с	изолир. вставкой	коротк. °C (°F)		-29...+232 (-20...+449)		-29...+427 (-20...+800)		-50...+450 (-58...+842)		-46...+343 (-50...+650)		-50...+300 (-58...+572)		-29...+427 (-20...+800)		-50...+450 (-58...+842)	
		длинн. °C (°F)		-		-		-198...+450 (-325...+842)		-		-198...+300 (-325...+572)		-		-198...+450 (-325...+842)	
	сильф. часть	коротк. °C (°F)		-29...+232 (-20...+449)		-29...+427 (-20...+800)		-50...+427 (-58...+800)		-46...+343 (-50...+650)		-50...+300 (-58...+572)		-29...+427 (-20...+800)		-50...+450 (-58...+842)	
		длинн. °C (°F)		-		-		-198...+427 (-325...+800)		-		-198...+300 (-325...+572)		-		-198...+450 (-325...+842)	
Плунжер	станд.	металл. уплотн.		-198...+450 °C (-325...+842 °F)													
		мягкое уплотн.		-198...+220 °C (-325...+428 °F)													
	с компенсацией давления	с кольцом из PTFE		-50...+220 °C (-58...+428 °F) · Более низкие температуры по запросу													
		с графитовым кольцом		220...450 °C (428...842 °F)													
Класс утечки согласно ANSI/FCI 70-2																	
Плунжер	станд.	металл. уплотн.		стандартно: IV · для повышенных нагрузок: V													
		мягк. уплотнение		VI													
	с компенс. давл.		металлическое уплотнение		стандартно IV · с разгрузочным кольцом из PTFE или графита специальное исполнение V · для повышенных требований (только с разгрузочным кольцом из PTFE) по запросу												

¹⁾ Прочие варианты исполнения по запросу

²⁾ NPS 3 только в A 105

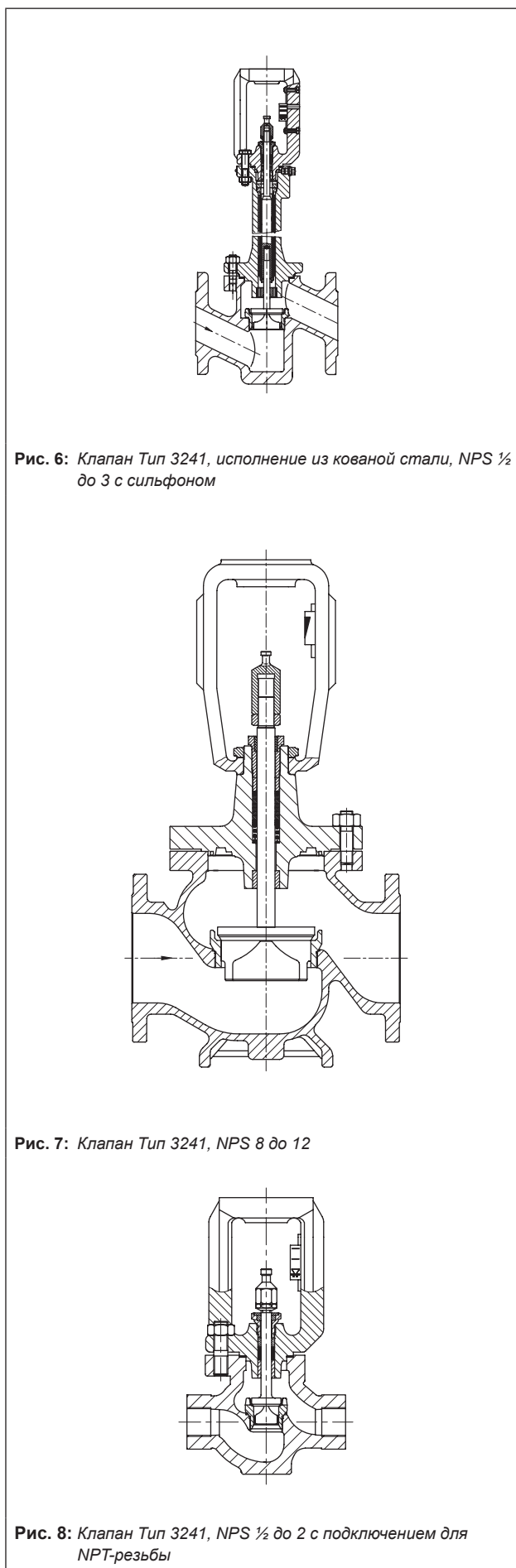
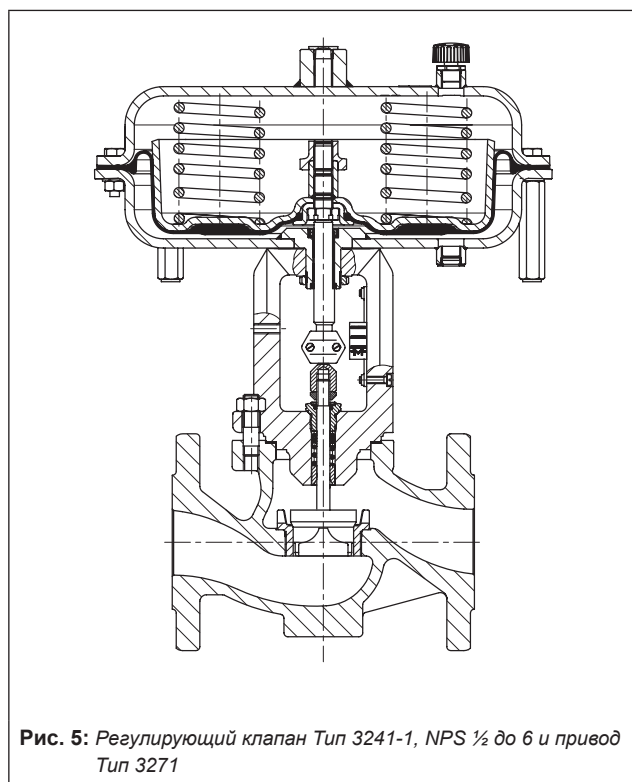
Таблица 2: Материалы

Стандартное исполнение							
Корпус клапана ¹⁾	серый литейный чугун A 126 B	стальное литьё A 216 WCC	корр.-стойкое стальное литьё A 351 CF8M	стальное литьё A 352 LCC	корр.-стойкое стальное литьё A 351 CF8	кованая сталь A 105	корр.-стойкая кованая сталь A 182 F316
Верхняя часть клапана	A 105/ A 126 B	A 105/ A 216 WCC	A 182 F 316 A 351 CF8M	A 350 LF2 A 352 LCC	A 182 F 304 A 351 CF8	A 105	A 182 F 316
Седло ²⁾	нержавеющая Cr-сталь UNS S41000/1.4008		A 182 F316L/ A 351 CF3M	нерж. Cr-сталь UNS S41000/1.4008	A 182 F304/ A 351 CF8	нерж. Cr-сталь UNS S41000/1.4008	A 182 F316L/ A 351 CF3M
Плунжер ²⁾	нержавеющая Cr-сталь UNS S41000 (A 182 F316L)/1.4008		A 182 F316L/ A 351 CF3M	нерж. Cr-сталь UNS S41000 (A 182 F316L)/1.4008	A 182 F304/ A 351 CF8	нерж. Cr-сталь UNS S 41000 (A 182 F316L)/1.4008	A 182 F316L/ A 351 CF3M
Уплотнение плунжера	уплотнительное кольцо при мягком уплотнении: PTFE со стекловолокном						
	уплотнит. кольцо на плунжере с компенс. по давлению: PTFE с углём или графитовое кольцо						-
Направл. втулки	A 582 430 F		316 Ti	316 Ti	A 182 F304	A 582 430F	316 Ti
Сальник. уплотн. ³⁾	V-образный сальник из PTFE с углём · пружина: A 479 302						
Уплотнение корпуса	металл-графит						
Изолир. часть	A 105	A 105	A 182 F 316	A 350 LF2	A 182 F 304	A 105	A 182 F 316
Металлическое сильфонное уплотнение							
Промежут. вставка	A 105	A 105	A 182 F 316	A 350 LF2	A 182 F 304	A 105	A 182 F 316
Металлич. сильфон	1.4571 ⁴⁾				A 182 F321	1.4571	
Обогрев. рубашка	-						
	A 182 F 316 L						

¹⁾ Специальные материалы для морской воды: N 08904, Duplex A 995 4 A; сплавы на основе никеля: A 494 LW-21M; прочие по запросу.

²⁾ Сёдла и плунжеры с металлическим уплотнением также могут поставляться со стеллитированной уплотнительной поверхностью; а плунжеры с отверстием седла до 38 для NPS ≤ 4 - также полностью стеллитированные.

³⁾ Прочие сальники по запросу (см. ▶ Т 8000-1)

⁴⁾ Прочие материалы по запросу.

Таблица 3: Значения C_V и K_{VS}

Параметры для расчёта расхода согласно DIN IEC 60534-2-1 и DIN IEC 60534-2-2: $F_L = 0,95$, $x_T = 0,75$

Пересчёт коэффициента расхода: C_V (US галлонов/мин) = $1,17 \cdot K_{VS}$ ($M^3/ч$) и $K_{VS}/C_V = 0,865$

Таблица 3.1: Обзор исполнений с делителем потока St I (C_{VI} , K_{VSI}), St II (C_{VII} , K_{VSI}) или St III (C_{VIII} , K_{VSI})

C_V	0,12	0,2	0,3	0,5	0,75	1,2	2	3	5	7,5	12	20	30	47	70	95	120	190	300	290	420	735	1150	1730	
K_{VS}	0,1	0,16	0,25	0,4	0,63	1,0	1,6	2,5	4,0	6,3	10	16	25	40	60	80	63	100	160	260	250	360	630	1000	1500
C_{VI}	–	–	–	–	–	–	1,7	2,6	4,2	7	10,5	17	26	42	62	85	67	105	170	275	265	375	650	1040	1560
K_{VSI}	–	–	–	–	–	–	1,45	2,2	3,6	5,7	9	14,5	22	36	54	72	57	90	144	234	225	320	560	900	1350
C_{VII}	–	–	–	–	–	–	–	–	–	–	9,5	15	23	37	56	75	60	95	145	245	250	335	580	950	1400
K_{VSI}	–	–	–	–	–	–	–	–	–	–	8	13	20	32	48	63	50	80	125	210	200	290	500	800	1200
C_{VIII}	–	–	–	–	–	–	–	–	–	–	9	14	23	35	–	–	55	90	140	–	220	315	560	880	1280
K_{VSI}	–	–	–	–	–	–	–	–	–	–	7,5	12	20	30	–	–	47	75	120	–	190	270	480	750	1100
Сед-ло (ØD)	in	0,12		0,24		0,47		0,945		1,22	1,5	1,9	2,48	3,15	2,48	3,15	3,94	5,12	4,92	5,91	7,87	9,84	11,8		
	мм	3		6		12		24		31	38	48	63	80	63	80	100	130	125	150	200	250	300		
Ход	in	0,59												1,18			2,36			4,72					
	мм	15												30			60			120					

Таблица 3.2: Исполнения без делителя потока (C_V / K_{VS}) · Исполнения, выделенные серым цветом, также с компенсацией давления

C_V	0,12	0,2	0,3	0,5	0,75	1,2	2	3	5	7,5	12	20	30	47	70	95	120	190	300	290	420	735	1150	1730	
K_{VS}	0,1	0,16	0,25	0,4	0,63	1,0	1,6	2,5	4,0	6,3	10	16	25	40	60	80	63	100	160	260	250	360	630	1000	1500
NPS	DN																								
½	15	•	•	•	•	•	•	•	•	•															
¾	20	•	•	•	•	•	•	•	•	•															
1	25	•	•	•	•	•	•	•	•	•	•														
1½	40				•	•	•	•	•	•	•	•													
2	50				•	•	•	•	•	•	•	•	•												
2½	65												•	•	•										
3	80												•	•	•	•	• ¹⁾								
4	100																•	•	•						
6	150																•	•	•	•					
8	200																	•	•		•	•	•		
10	250																		•	•		•	•	•	•
12	300																			•	•	•	•	•	•

¹⁾ С избыточным ходом 19 мм (не относится к конструкциям с сильфоном)

Таблица 3.3: Конструкции с делителем потока St I (C_{VI} / K_{VSI}) · Конструкции, выделенные серым цветом, также с компенсацией давления

C_{VI}	–	–	–	–	–	–	1,7	2,6	4,2	7	10,5	17	26	42	62	85	67	105	170	275	265	375	650	1040	1560	
K_{VSI}	–	–	–	–	–	–	1,45	2,2	3,6	5,7	9	14,5	22	36	54	72	57	90	144	234	225	320	560	900	1350	
NPS	DN																									
½	15						•	•	•																	
¾	20						•	•	•																	
1	25						•	•	•																	
1½	40									•	•	•	•													
2	50									•	•	•	•	•												
2½	65													•	•	•										
3	80																•	•	•							
4	100																	•	•	•						
6	150																	•	•	•	•					
8	200																				•	•	•	•		
10	250																				•	•	•	•	•	
12	300																				•	•	•	•	•	•

Таблица 3.1: Обзор исполнений с делителем потока St I (C_{VI} , K_{VS}), St II (C_{VII} , K_{VSII}) или St III (C_{VIII} , K_{VSIII})

C_V	0,12	0,2	0,3	0,5	0,75	1,2	2	3	5	7,5	12	20	30	47	70	95	75	120	190	300	290	420	735	1150	1730	
K_{VS}	0,1	0,16	0,25	0,4	0,63	1,0	1,6	2,5	4,0	6,3	10	16	25	40	60	80	63	100	160	260	250	360	630	1000	1500	
C_{VI}	-	-	-	-	-	-	1,7	2,6	4,2	7	10,5	17	26	42	62	85	67	105	170	275	265	375	650	1040	1560	
$K_{VS I}$	-	-	-	-	-	-	1,45	2,2	3,6	5,7	9	14,5	22	36	54	72	57	90	144	234	225	320	560	900	1350	
C_{VII}	-	-	-	-	-	-	-	-	-	-	9,5	15	23	37	56	75	60	95	145	245	250	335	580	950	1400	
$K_{VS II}$	-	-	-	-	-	-	-	-	-	-	8	13	20	32	48	63	50	80	125	210	200	290	500	800	1200	
C_{VIII}	-	-	-	-	-	-	-	-	-	-	9	14	23	35	-	-	55	90	140	-	220	315	560	880	1280	
$K_{VS III}$	-	-	-	-	-	-	-	-	-	-	7,5	12	20	30	-	-	47	75	120	-	190	270	480	750	1100	
Сед- ло (ØD)	in	0,12		0,24			0,47			0,945			1,22	1,5	1,9	2,48	3,15	2,48	3,15	3,94	5,12	4,92	5,91	7,87	9,84	11,8
	мм	3		6			12			24			31	38	48	63	80	63	80	100	130	125	150	200	250	300
Ход	in	0,59												1,18					2,36			4,72				
	мм	15												30					60			120				

Таблица 3.4: Конструкции с делителем потока St II (C_{VII} / K_{VSII}) · Конструкции, выделенные серым цветом, также с компенсацией давления

C_{VII}	-										9,5	15	23	37	56	-	60	95	145	245	250	335	580	950	1400		
$K_{VS II}$	-										8	13	20	32	48	-	50	80	125	210	200	290	500	800	1200		
NPS	DN																										
½	15																										
¾	20																										
1	25																										
1½	40																										
2	50																										
2½	65																										
3	80																										
4	100																										
6	150																										
8	200																										
10	250																										
12	300																										

Таблица 3.5: Конструкции с делителем потока St III (C_{VIII} / K_{VSIII}) · Конструкции, выделенные серым цветом, также с компенсацией давления

C_{VIII}	-										9	14	23	35	-	-	55	90	140	-	220	315	560	880	1280		
$K_{VS III}$	-										7,5	12	20	30	-	-	47	75	120	-	190	270	480	750	1100		
NPS	DN																										
½	15																										
¾	20																										
1	25																										
1½	40																										
2	50																										
2½	65																										
3	80																										
4	100																										
6	150																										
8	200																										
10	250																										
12	300																										

¹⁾ Не относится к конструкциям с металлическим сальниковым уплотнением или изолирующей вставкой

Таблица 4: Размеры и вес для стандартного исполнения клапана Тип 3241-1 и Тип 3241-7 с фланцами или концами под приварку

Таблица 4.1: Размеры клапана Тип 3241 до NPS 6 · без привода · Размеры в дюймах и мм

Клапан	NPS	½	¾	1	1½	2	2½	3	4	6	
	DN	15	20	25	40	50	65	80	100	150	
	NPT	½	¾	1	1½	2	–	–	–	–	
Длина L	Class 125 и 150	in	7,25	7,25	7,25	8,75	10,0	10,87	11,75	13,87	17,75
		мм	184	184	184	222	254	276	298	352	451
	Class 300	in	7,50	7,62	7,75	9,25	10,50	11,50	12,50	14,50	18,62
		мм	190	194	197	235	267	292	318	368	473
Длина L1	Class 250	in	6	6	6	8	9,25	–	–	–	–
		мм	152,4	152,4	152,4	203,2	235	–	–	–	–
Н1 под привод	≤ 700 см²	in	8,74			8,78		10,31		13,94	15,35
		мм	222			223		262		354	390
	1000 см² 1400-60 см²	in	–							16,26	17,72
		мм	–							413	450
1400-120 см² 2800 см²	in	–									
	мм	–									
Н2 под исполнение	стальное	in	1,73	1,73	1,73	2,83	2,83	3,86	3,86	4,65	6,89
		мм	44	44	44	72	72	98	98	118	175
	литый кованая сталь	in	2,1	–	2,76	3,62	3,86	–	5,05	–	–
		мм	53	–	70	92	98	–	128	–	–

Таблица 4.2: Размеры для клапана Тип 3241 начиная с NPS 8 · без привода · Размеры в дюймах и мм

Клапан	NPS	8	10	10	10	12	
	DN	200	250/серый литейный чугун	250 до отверстия седла 200 мм	250 начиная с отверстия седла 250 мм	300	
Длина L	Class 125 и 150	in	21,38	26,50	26,50	26,50	28,98
		мм	543	673	673	673	736
	Class 300	in	22,36	27,87	27,87	27,87	30,51
		мм	568	708	708	708	775
Н4	in	15,35	15,35	17,76	17,76	25,67	
	мм	390	390	451	451	652	
Н8 ¹⁾ под привод	1000 см² 1400-60 см²	in	16,46	16,46	16,46	19,80	19,80
		мм	418	418	418	503	503
	1400-120 см² 2800 см²	in	19,80	19,80	19,80	25,59	25,59
		мм	503	503	503	650	650
Н2	in	9,65	10,63	12,20	12,20	14,57	
	мм	245	270	310	310	370	

¹⁾ Если клапаны с K_{VS} 250, 360 или 630 и номинальным ходом 60 мм эксплуатируются с избыточным ходом, то параметр Н8 увеличивается на 170 мм, что обусловлено особенностями конструкции.

Таблица 4.3: Размеры для пневматических приводов Тип 3271 и Тип 3277 · Размеры в дюймах и мм

Привод	см ²	120	240	350	355	700	750	1000	1400-60	1400-120	2800
	in ²	18,60	37,20	54,25	55,03	108,50	116,25	155	217	217	434
Мембрана ØD	in	6,61	9,45	11,02	11,02	15,35	15,35	18,19	20,87	21,02	30,32
	мм	168	240	280	280	390	390	462	530	534	770
Н (начиная с 700 см ² , включая рым-болт)	in	2,76	2,44	3,23	4,76	7,87	8,03	14,06	11,30	19,29	24,80
	мм	70	62	82	121	200	204	357	287	490	630
НЗ ¹⁾	Тип 3271	in	4,33			7,48		7,48/ 24,02	24,02	25,59	
		мм	110			190		190/610	610	650	
	Тип 3277	in	4,33			7,48		–	–	–	–
		мм	110			190		–	–	–	–
Н5	Тип 3277	in	3,46	3,98			–	–	–	–	
		мм	88	101			–	–	–	–	
Резьба	Тип 3271	M30 x 1,5						M60 x 1,5		M100 x 2	
	Тип 3277	M30 x 1,5						–	–	–	–
a	Тип 3271	G ½ (½ NPT)	G ¼ (¼ NPT)	G ¾ (¾ NPT)				G ¾ (¾ NPT)		G 1 (1 NPT)	
a2	Тип 3277	–		G ¾ (¾ NPT)				–	–	–	–

¹⁾ Минимальное необходимое расстояние для демонтажа привода

Таблица 4.4: Весовые характеристики Тип 3241-1 и Тип 3241-7 · в lbs и кг

Клапан	NPS	½	¾	1	1½	2	2½	3	4	6	8	10	12
	мм	15	20	25	40	50	65	80	100	150	200	250	300
Вес без привода	lbs	15	18	20	35	44	71	82	137	287	1096	1892	2535
	кг	7	8	9	16	20	32	37	62	130	497	858	1150

Привод	см ²	120	240	350	355	700	750	1000	1400-60	1400-120	2800	
	in ²	18,6	37,2	54,25	55,0	108,5	116,3	155	217	217	434	
Привод Тип 3271	без ручного дублёра	lbs	6	11	18	33	49	79	176	154	386	992
		кг	2,5	5	8	15	22	36	80	70	175	450
	ход ≤ 80 мм	lbs	–	20	29	51	60	90	397	386	661	1268
		кг	–	9	13	23	27	41	180	175	300	575
	ход ≤ 160 мм	lbs	–	–	–	–	–	–	–	–	937	1543
		кг	–	–	–	–	–	–	–	–	425	700
Тип 3277	без ручного дублёра	lbs	7	20	26	42	57	88	–	–	–	–
		кг	3,2	9	12	19	26	40	–	–	–	–
	с ручным дублёром	lbs	–	29	37	53	68	99	–	–	–	–
		кг	–	13	17	24	31	45	–	–	–	–

Таблица 5: Размеры и вес клапана Тип 3241 с изолирующей вставкой или металлическим сильфоном

Таблица 5.1: Размеры и вес клапана Тип 3241 NPS ½ до 6 и резьба ½ до 2 NPT · без привода · Размеры в дюймах и мм · Вес в lbs и кг

Номинальный диаметр		NPS	½	¾	1	1½	2	2½	3	4	6	
		DN	15	20	25	40	50	65	80	100	150	
Изолирующая/ сильфонная часть												
Н4 под привод	≤ 700 см²	короткая	in	16,10			16,14		17,76		25,04	26,46
			мм	409			410		451		636	672
		длинная	in	28,07			28,11		29,72		34,53	35,94
			мм	713			714		755		877	913
	1000 см²/ 1400- 60 см²	короткая	in	-						27,36	28,82	
			мм	-						695	732	
		длинная	in	-						36,85	38,31	
			мм	-						936	973	
1400-120 см²/ 2800 см²	короткая	in	-									
	длинная	мм	-									
Вес без привода (~)	короткая	lbs	22	24	26	49	57	88	99	176	353	
		кг	10	11	12	22	26	40	45	80	160	
	длинная	lbs	31	33	35	57	66	97	108	194	370	
		кг	14	15	16	26	30	44	49	88	168	

Таблица 5.2: Размеры и вес клапана Тип 3241 NPS 8 до 12 · без привода · Размеры в дюймах и мм · Вес в lbs и кг

Исполнение с		изолирующей вставкой				металлическим сильфоном				
Номинальный диаметр клапана	NPS	8	10 до SB 200	10 SB 250	12	8	10 до SB 200	10 SB 250	12	
	DN	200	250 до SB 200	250 SB 250	300	200	250 до SB 200	250 SB 250	300	
Н4 под привод	1000 см²	in	32,7	41,9	-	45,3	40,8	58,7	-	59,8
	1400-60 см²	мм	830	1065	-	1150	1036	1492	-	1520
	1400-120 см²	in	32,7	41,9	41,9	45,3	40,8	58,7	58,7	59,8
	2800 см²	мм	830	1065	1065	1150	1036	1492	1492	1520
Н8 под привод	1000 см²	in	16,5	16,5	19,8	19,8	16,5	16,5	19,8	19,8
	1400-60 см²	мм	418	418	503	503	418	418	503	503
	1400-120 см²	in	19,8	19,8	25,6	25,6	19,8	19,8	25,6	25,6
	2800 см²	мм	503	503	650	650	503	503	650	650
Вес без привода (~)	lbs	1191	2220	2220	2690	1312	2407	2407	2793	
	кг	540	1007	1007	1220	595	1092	1092	1267	

Таблица 6: Размеры клапана Тип 3241 с обогревающей рубашкой · Не относятся к клапанам с корпусом из материала А 126 В · Размеры в дюймах и мм

Номинальный диаметр	NPS	1	1½ · 2	3	4	6	8 ... 12
	DN	25	40 · 50	80	100	150	200 ... 300
a	in	4,3	5,5	7,1	7,9	10,4	по запросу
	мм	110	140	180	200	265	
b	in	0,6	0,8	1,4	2	3,2	
	мм	15	20	35	50	80	
c	in	5,5	6,7	8,5	10	5,1	
	мм	140	170	215	255	130	
d	in	7,5	7,5	9,1	12,6	14	
	мм	190	190	230	320	355	

Габаритные чертежи

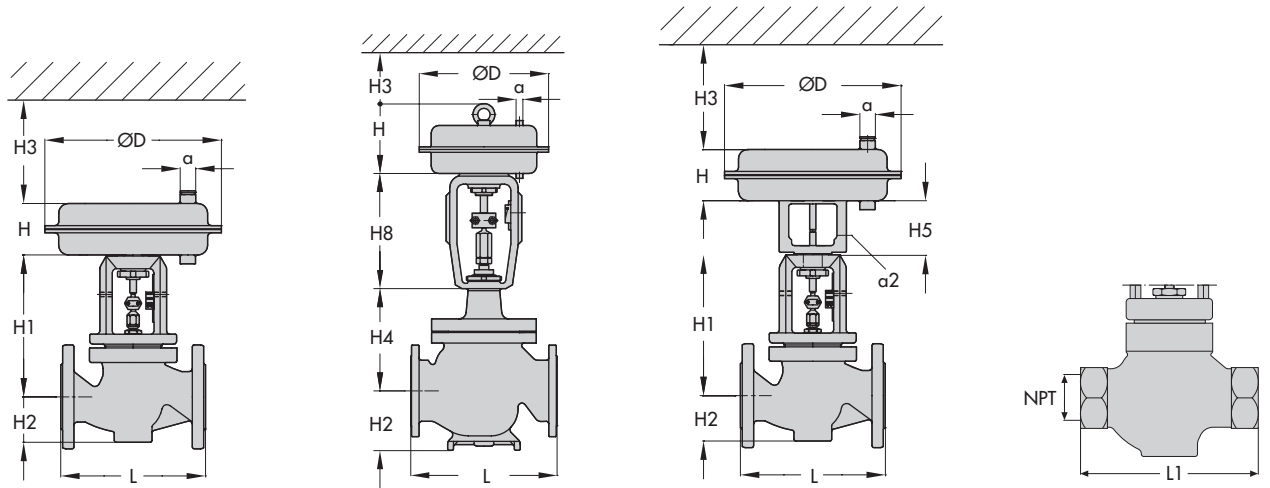

Тип 3241-1 · NPS ½ ... 6

Тип 3241-1 · NPS 8 ... 12

Тип 3241-7 · NPS ½ ... 6

Тип 3241 · NPT ½ ... 2

Исполнения с изолирующей вставкой или металлическим сифоном

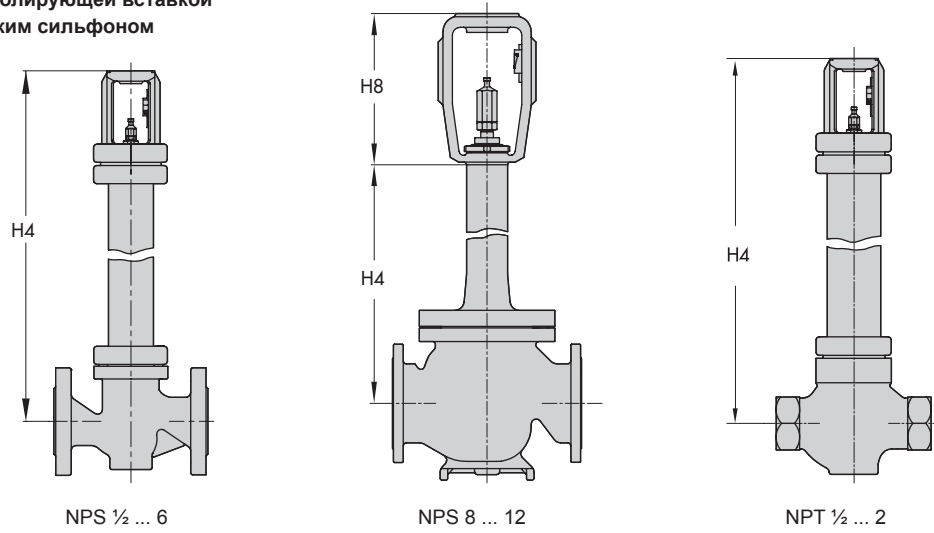

NPS ½ ... 6

NPS 8 ... 12

NPT ½ ... 2

Исполнения с обогревающей рубашкой

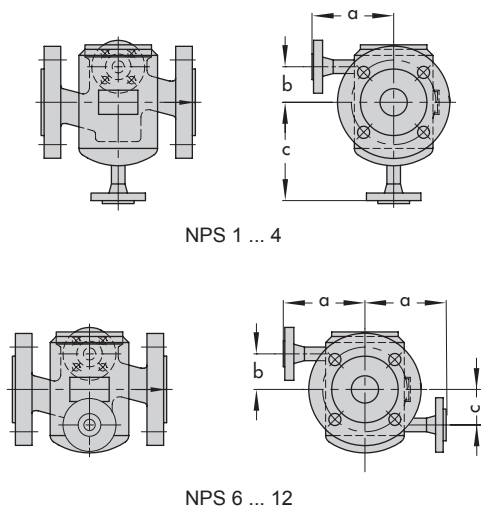

NPS 1 ... 4

NPS 6 ... 12

Исполнения с изолирующей вставкой или сифоном

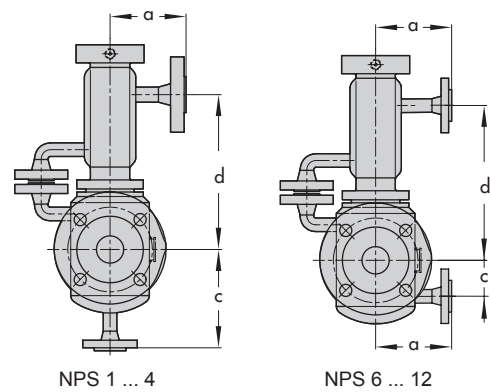

NPS 1 ... 4

NPS 6 ... 12

Текст заказа

Проходной клапан	Тип 3241
Номинальный диаметр	NPS ...
Номинальное давление	Class ...
Материал корпуса	согласно Таблице 2
Вид присоединения	Фланцы (RF или FF), концы под приварку или резьба NPT
Уплотнение седло-плунжер	металлическое · мягкое · металлическое для повы- шенных нагрузок
Характеристика	равнопроцентная или ли- нейная
Пневматический привод	Тип 3271 или Тип 3277
Положение безопасности	клапан НЗ / НО
Рабочая среда	Плотность и температура
Максимальный расход	в кг/ч или м ³ /ч
Давление	p ₁ и p ₂ в бар или psi (абсо- лютное давление)
Навесное оборудование	позиционер и/или конечные выключатели

С правом на внесение технических изменений.



SAMSON AG · MESS- UND REGELTECHNIK
Weismüllerstraße 3 · 60314 Frankfurt am Main, Германия
Телефон: +49 69 4009-0 · Факс: +49 69 4009-1507
samson@samson.de · www.samson.de

T 8012 RU

2015-02-13 · Russian/Русский